

# MANUAL DE INSTRUCȚIUNI

## BARĂ DE TRACȚIUNI STRONGFRAME

### COMPONENTE

- Bară de tracțiuni cu suport pentru montare
- Corzi pentru antrenamente
- Bare paralele
- Unelte pentru instalare
- Manual de instalare

### SPECIFICAȚII TEHNICE

- Materiale: 95% oțel, 5% TPE
- Greutate: 8 kg
- Greutate maximă suportată: 200 kg
- Dimensiuni cutie: 103 × 33.5 × 9 cm
- Design pliabil



### COMPONENTE

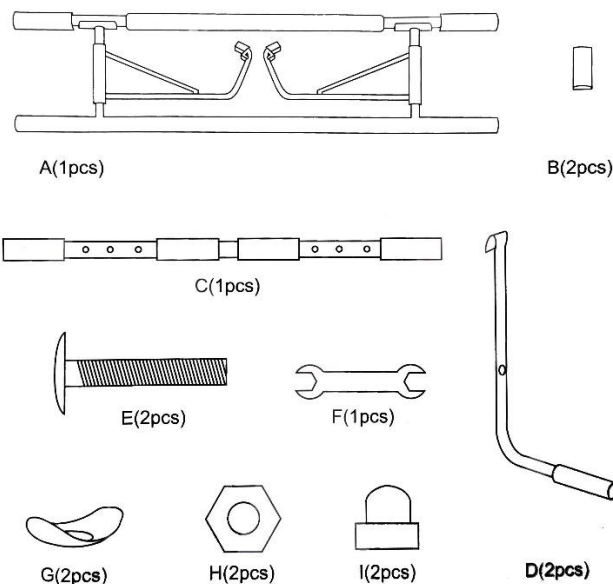

- a) Bară de tracțiuni
- b) 2 × capace de protecție pentru cadrul ușii
- c) Bară de tracțiuni inferioară
- d) 2 × bare paralele
- e) 2 × șuruburi
- f) Cheie
- g) 2 × șaibe
- h) 2 × piulițe
- i) 2 × capace pentru piulițe

### ASAMBLARE

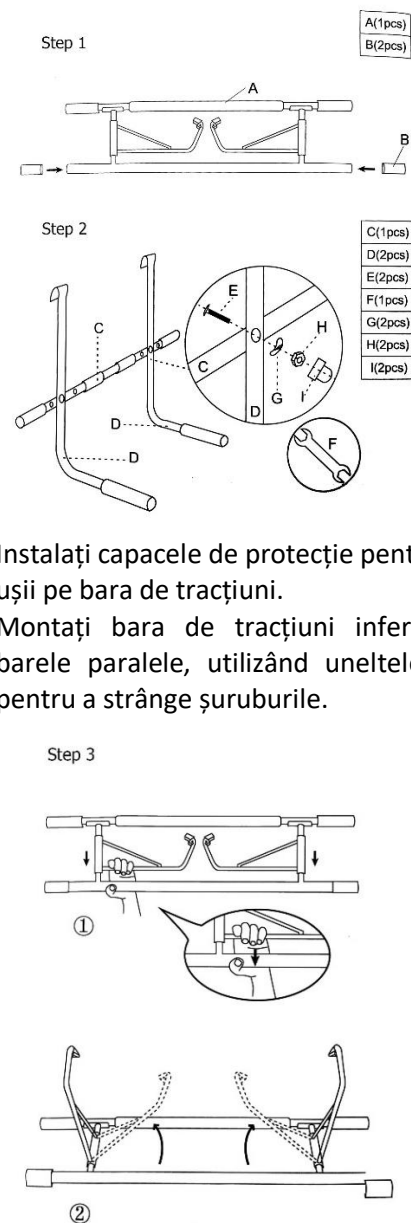

- Instalați capacele de protecție pentru cadrul ușii pe bara de tracțiuni.
- Montați bara de tracțiuni inferioară pe barele paralele, utilizând uneltele incluse pentru a strânge șuruburile.

- Strângeți cârligele de agățare pentru a deschide mecanismul, apoi trageți-le în sus până când ambele elemente sunt în poziția corectă.

Step 4

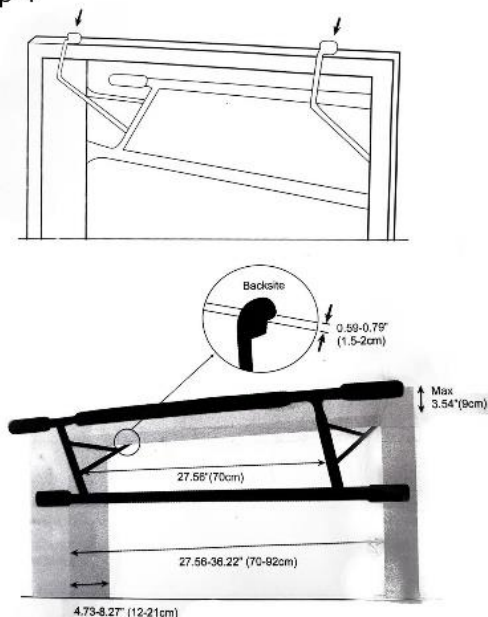

- Montați bara de tracțiuni pe rama ușii și asigurați-vă că punctele de contact sunt fixate în poziție corectă.
- Bara de tracțiuni este potrivită pentru ramele ușilor cu o lățime de 70–92 cm și adâncime de 12–21 cm.
- Acum, puteți monta barele paralele și bara de tracțiuni inferioară pe cadrul instalat.

Finished product

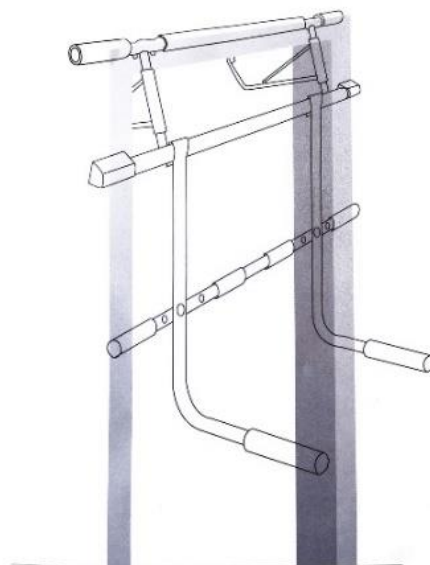

## ATENȚIE

- Asigurați-vă că rama ușii se află într-o stare bună și poate rezista solicitărilor și acțiunilor specifice utilizării barei de tracțiuni (nu este potrivită pentru ramele ușilor fabricate din de gips-carton).
- Instalați bara de tracțiuni doar pe ramele ușilor care au o lățime de 70–92 cm.
- Nu folosiți cardul barii de tracțiuni pentru antrenament.
- Nu folosiți bara de tracțiuni Strongframe în apropierea scărilor.
- Nu săriți pentru a apuca bara, deoarece aceasta se poate desprinde de pe rama ușii.
- Nu stați atârnat cu capul în jos pe bara de tracțiuni.
- Nu faceți mișcări bruște în timpul efectuării exercițiilor. Încercați să nu vă balansați în

timpul efectuării exercițiilor la bara de tracțiuni.

- Nu depășiți sarcina maximă admisibilă de 200 kg.
- Nu modificați acest echipament și/sau niciunul dintre accesoriile acestuia.

## GARANȚIE

Garanția este valabilă timp de 24 de luni de la data achiziției. Puteți să revendicați garanția de la DFVU d.o.o., Liparjeva 6a, 1234 Mengeš, Slovenia, solicitând înlocuirea gratuită sau restituirea contravalorii produsului necorespunzător. Trimiteți-ne un mesaj prin intermediul poștei electronice (e-mail), care să conțină numărul de comandă și data achiziției. Ne puteți contacta făcând clic pe logo-ul nostru din colțul din dreapta jos. Produsul are o durată de viață de 24 de luni de la data primirii produsului.

